

РЪКОВОДСТВО ЗА ЕКСПЛОАТАЦИЯ И ПОДДРЪЖКА



Струг за дърво

Артикулен номер 0758



ПРЕВОД ОТ ИТАЛИАНСКИ ЕЗИК НА ОРИГИНАЛНИТЕ ИНСТРУКЦИИ

УВОД



Моля, прочетете това ръководство преди да започнете работа.

ПРЕВОД НА ОРИГИНАЛНИ ИНСТРУКЦИИ

Преди да предприемете каквато и да е работа по машината, задължително трябва да прочетете това ръководство с инструкции. Гаранцията, че машината ще функционира и ще работи добре, зависи изключително от спазването на всички инструкции, описани в това ръководство.



Квалификация на оператора

Операторите, на които е възложено да използват тази машина, трябва да са запознати с цялата необходима информация и инструкции, и да преминат съответния курс на обучение във връзка с безопасността, както следва:

- a) Условия на използване на оборудването.
- b) Предвидими необичайни ситуации в съответствие с член 73 от италианския закон 81/08.

Ние гарантираме, че машината съответства на спецификациите и техническите инструкции, описани в ръководството към датата на неговото издаване и описани по-долу. От друга страна, машината може да бъде предмет на важни технически промени в бъдеще, без ръководството да бъде актуализирано.

Поради това, за информация относно промени, които може да бъдат извършени, се свържете с FERVI. Редакция 2 Май 2014

СЪДЪРЖАНИЕ

1 ВЪВЕДЕНИЕ	5
1.1 Увод.....	6
2. ПРЕДУПРЕЖДЕНИЯ ЗА БЕЗОПАСНОСТ	7
2.1. Основни правила за безопасност при работа с машини	7
2.2. Специфични правила за безопасност при работа със стругове за дърво	8
2.3. Правила за безопасност при работа с електрически машини.....	9
2.4. Техническа помощ	9
2.5. Допълнителни клаузи.....	9
3. ТЕХНИЧЕСКИ СПЕЦИФИКАЦИИ	10
4. ОПИСАНИЕ НА МАШИНАТА	11
4.1. Предназначение за използване и област на приложение.....	11
4.2. Описание на основните части.....	12
4.2.1. Глава и вал (шпиндел).....	13
4.2.2. Настройка на скоростта на шпиндела	14
4.2.3. Количка – държач на работния инструмент	15
4.2.4. Задно седло	15
4.2.5. Пулт за управление	16
4.3. Идентификационна табелка	16
4.4. Пиктограми и табелки	17
4.4.1. Пиктограми за безопасност	18
4.4.2. Табелки за обозначаване на скоростта	20
5. ПРЕДПАЗНИ УСТРОЙСТВА НА МАШИНАТА	21
5.1. Електрически предпазни устройства	21
5.2. „Механични“ предпазни устройства	21
5.3. Лични предпазни средства	22
6. ЗАБРАНА ЗА ИЗПОЛЗВАНЕ И ОПАСНОСТИ	23
7. ПОВДИГАНЕ, ТРАНСПОРТИРАНЕ И СЪХРАНЕНИЕ	25
7.1. Повдигане	25
7.2. Транспортиране	25
7.3. Складово помещение	25
8. ИНСТАЛИРАНЕ И ВЪВЕЖДАНЕ В ЕКСПЛОАТАЦИЯ	26
8.1. Определяне на място за инсталиране	26
8.2. Носещи повърхности	26
8.3. Сглобяване	27
8.4. Нивелиране на машината	28
8.4.1. Нивелиране на релсите на струга	28
8.5. Дейности преди стартиране на машината.	29
8.5.1. Почистване на машината	29

8.5.2. Смазване и гресиране	29
8.5.3. Свързване към електрическата мрежа	29
8.5.4. Тестване на отворената верига	29
9. ОПИСАНИЕ НА УПРАВЛЕНИЕТО И НАСТРОЙКИТЕ	30
9.1. Бутони за управление	30
9.2. Лост за настройка на скоростта на шпиндела	31
9.2.1. Лост за избиране на скоростта на въртене на шпиндела	32
9.3. Лостове и ръчно управляеми колела за настройка	32
9.3.1. Лост на държача на инструмента	32
9.3.2. Лост и ръчно колело на задното седло	32
10. ЕКСПЛОАТАЦИЯ.....	33
10.1. Подготовка и настройка на машината.....	34
10.1.1. Въртене на главата	34
10.1.2. Конфигурация с режещи инструменти	35
10.1.3. Конфигурация с удължител на работния плот	36
10.1.4. Конфигурация с планка-държач на детайла	36
10.2. Описание на работата	37
10.3. Допълнителни аксесоари	39
11. ПОДДРЪЖКА	40
11.1. Смазване	40
11.2. Периодични проверки	40
12. АКЕСОАРИ И РЕЗЕРВНИ ЧАСТИ	41
13. ИЗХВЪРЛЯНЕ НА ЧАСТИ И МАТЕРИАЛИ	44
14. ОТСТРАНЯВАНЕ НА ПРОБЛЕМИ	45
15. ЕЛЕКТРИЧЕСКА СХЕМА	46

1. ВЪВЕДЕНИЕ

Това ръководство се доставя заедно с машината и трябва да се разглежда като неразделна част от нея.

Производителят притежава цялата материална и интелектуална собственост върху това ръководство; всяко разпространяване или копиране, дори и частично, на тази публикация без предварително писмено съгласие е забранено.

Целта на това ръководство е да предостави необходимите знания относно използването и поддръжката на **струг за дърво арт. № 0758** и да създаде у оператора, на когото е поверена тази машина, чувство за отговорност и познания за възможностите и ограниченията на машината.

Тъй като машината следва да бъде поверена на опитни и квалифицирани оператори, за да се използва безопасно и ефективно, операторът трябва да бъде запознат много добре с нея.

Операторите трябва да бъдат добре обучени и подготвени. Това ръководство трябва да бъде прочетено и обсъдено от персонала, отговорен за въвеждане в експлоатация, експлоатация и поддръжка на **струга за дърво**. Целта е всички операции да се изпълняват по най-безопасния и ефективен от този, който ще работи с машината.

Ето защо стриктно трябва да се спазват описаните в това ръководство изисквания, които са предпоставка за безопасната и добра работа на машината.

Преди инсталация и употреба на **струга за дърво**, упълномощеният персонал трябва:

- Внимателно да прочете този технически документ.
- Да знае с какви защити и устройства за безопасност е снабдена машината, тяхното местоположение и начин на работа.

Купувачът носи отговорността да осигури подходящо обучение на ползвателите, така че те да са наясно с цялата информация и инструкциите в този документ и да са запознати с потенциалните рискове, които съществуват при работа със **струга за дърво**.

Производителят не носи никаква отговорност за нараняване на хора и/или повреда на имущество, причинени от неспазване на инструкциите в това ръководство.

Стругът за дърво е проектиран и произведен с механични предпазители и предпазни устройства, проектирани да защитят оператора/потребителя от възможно нараняване. Строго е забранено да се модифицират или да се свалят предпазителите, предпазните устройства и предупредителните етикети. Ако трябва да се извърши това (например за почистване или ремонт), уверете се, че никой няма да може да използва машината.

Модификации на машината, извършени от потребителя, трябва да се считат за извършени изцяло на негова отговорност, поради което производителят няма да поеме никаква или пълна отговорност за всякакви нараняване на хора и/или повреда на имущество, причинени от поддръжка, извършена от неквалифициран персонал и по начин, несъответстващ на работните процедури, описани по-долу.

Графично обозначение на предупрежденията за безопасност, за работа, обозначенията за опасност
Следните знаци са с цел да привлекат вниманието на читателя / потребителя за **правилно и безопасно** ползване на машината:



Внимание

Подчертава правилата за действие с цел да се предотврати повреда на машината и/или възникването на опасни ситуации.



Остатъчни рискове

Предупреждава за наличието на опасности, които водят до остатъчни рискове, за които операторът трябва да внимава, за да се избегне нараняване или повреда на имущество.

1.1 Увод

За безопасно и ефективно използване на **струга за дърво**, трябва да прочетете това ръководство внимателно, за да придобиете необходимите познания за машината. С други думи, надеждността и добрата работа на машината зависят изключително от начина на експлоатация.

Дори вече да сте запознати със **струга за дърво**, е необходимо да спазвате инструкциите в това ръководство, а също така да спазвате основните правила за безопасност при работа.

- Напълно се запознайте с машината.
Прочетете това ръководство внимателно, за да разберете работата, предпазните устройства и всички необходими мерки за безопасност. Всичко това е необходимо, за да се осигури безопасно използване на машината.
- Носете подходящо работно облекло.
Операторът трябва да носи подходящо работно облекло, така че да се предотврати възникването на неприятни инциденти.
- Извършвайте поддръжката на машината с необходимото внимание.



Употреба на машината

Машината трябва да се използва единствено от подготвени и обучени от оторизиран за това персонал лица.

2. ПРЕДУПРЕЖДЕНИЯ ЗА БЕЗОПАСНОСТ

2.1. Основни правила за безопасност при работа с машини



Рискове, свързани с ползването на машината

НЕ подценявайте рисковете, свързани с използването на машината и бъдете концентрирани върху работата, която извършвате.



Рискове, свързани с ползването на машината

Въпреки че машината е оборудвана с всички предпазни устройства, за безопасното ѝ използване е необходимо да обърнете внимание на всички изисквания за предотвратяване на инциденти, описани в различните части на това ръководство.



Рискове, свързани с ползването на машината

Всяко лице, което е отговорно за използване и поддръжка на машината, трябва първо да прочете ръководството с инструкции, по-специално главата, отнасяща се до безопасността. Препоръчително е координаторът по безопасност и здраве в предприятието да писмено да потвърди горенаписаното.



Рискове, свързани с ползването на машината

- По време на всички етапи на работа с машината трябва да подходите с особено внимание, за да бъдат избегнати наранявания на хора, повреда на имущество или на самата машина.
- Моля използвайте машината само по предназначение.
- Не модифицирайте доставеното от производителя предпазно оборудване на машината.



Рискове, свързани с ползването на машината

Преди да започне някаква работа по машината, операторът трябва да използва подходящи лични предпазни средства, като ръкавици и предпазни средства за очите.

1. Винаги проверявайте ефективността и целостта на машината.
2. Преди да свържете машината към електрическата мрежа, се уверете, че прекъсвачът е в неутрално положение.
3. Не стартирайте машината в затворени или недобре вентилирани зони или при наличието на запалима и/или взривоопасна среда. Не използвайте машината на влажни и/или мокри места или когато е изложена на дъжд или влага.
4. Избягвайте инцидентно стартиране.
5. Преди стартиране на машината се уверете, че в нея няма останали гаечни ключове за настройки или поддръжка.

6. Поддържайте работното място подредено и свободно от препятствия. Безпорядъкът предизвиква инциденти.
7. Помнете, че е забранено в работната среда да се допускат деца, външни лица и животни.
8. Не изпълнявайте с машината задачи (операции), различни от тези, за които тя е проектирана. И ползвайте машината само по начин, за който е предназначена, както е описано в това ръководство с инструкции.
9. Работете, без да се разсейвате.
10. Работните зони трябва да бъдат добре осветени.
11. Винаги използвайте предпазни средства за очите и предпазни ръкавици, когато работите. Ако се отделя прах, използвайте подходяща маска.
12. Носете подходящо работно облекло. Широки дрехи, висящи бижута, дълга коса, и т.н., могат да бъдат захванати от движещите се части, причинявайки трайни наранявания.
13. Сменяйте износените и/или повредените части, преди да започнете работа, проверете дали предпазителите и защитите работят добре. Ако е необходимо, възложете проверка от обслужващия сервис. Използвайте само оригинални резервни части.
- 14 **Прекъсвайте електрозахранването на машината от мрежата, когато:**
 - Машината не работи
 - Оставете машината без надзор;
 - Извършвате дейности по поддръжка или настройка, когато машината не работи правилно
 - Захранващият кабел е повреден
 - Сменяте работния инструмент
 - В случай, че премествате машината на друго място
 - Почиствате машината.
- 15 Не използвайте машината в зони с риск от пожар и/или експлозия.
- 16 Препоръчително е потребителите на тази публикация, за поддръжка и ремонт да имат основни познания по механичните принципи и по техническите процедури за ремонт.
- 17 **Лицето, ангажирано с безопасността, трябва да се увери, че персоналят, отговорен за използване на машината, е прочел и разбрал напълно това ръководство.**
- 18 **Координаторът по безопасността е отговорен за следене състоянието на риска в предприятието в съответствие с Нормативна разпоредба № 81/08.**

2.2. Специфични правила за безопасност при работа със стругове за дърво

1. Закрепете здраво обработвания детайл към вала, преди да стартирате струга.
2. Винаги използвайте инструмента по подходящ начин. Извършвайте само работата, за която инструментът е произведен. Не използвайте инструмента за работа, за която не е предназначен.
3. Използвайте само инструменти с якостни характеристики, подходящи за работата, която ще се извършва. Това изискване е с цел да бъде избегнато рисковано и ненужно претоварване на оператора, което може да бъде вредно за експлоатационния цикъл на самите инструменти.
4. Не хващайте движещи се инструменти или други движещи се части. За да спрете движещите се части на машината, винаги използвайте само устройството за спиране.
5. Преди да извършите някакво измерване на обработвания детайл, монтиран на вала, изключете двигателя, извадете щепсела му и изчакайте, докато валът спре.
6. Не отстранявайте стружките с ръце, дори когато машината е спряна. За да извършите това, използвайте щипци или макетен нож.

7. Когато трябва да смените работните инструменти или е необходимо да промените скоростта, спрете двигателя, извадете щепсела на машината и изчакайте валът да спре.
8. Не се отдалечавайте от машината, докато инструментите и други движещи се части не спрат напълно.
9. След като приключите работа, почистете инструмента и проверете състоянието му.

2.3. Правила за безопасност, свързани с електрическата система



Рискове, свързани с ползването на машината

1. Не променяйте електрическата система по никакъв начин. Всеки опит за това може да застраши работата на електрическите устройства, което може да доведе до неизправност или инцидент.
 2. Поради тази причина, работа по електрическата система на машината трябва да бъде извършвана само от квалифициран и упълномощен персонал.
 3. Ако чуете необичайни шумове или усетите нещо странно, незабавно спрете машината. След това извършете инспекция и ако е необходимо, извършете ремонт, съгласно изискванията.
1. Проверете дали захранващото напрежение съответства на посоченото на идентификационната табелка и в техническите спецификации (230 V / 50 Hz).
 2. Необходимо е да се използва устройство за автоматично прекъсване на електрозахранването в случай на неизправност, което да бъде свързано с електрическата система на машината. За по-подробна информация се свържете с правоспособен електротехник.
 3. Електрическият контакт трябва да бъде заземен биполарно (10/16 A, 250V), сечението на всички удължителни кабели трябва да бъде равно на или по-голямо от това на захранващия кабел на машината.
 4. Захранващият кабел (и неговият удължител) никога не трябва да осъществява контакт с горещи предмети, остри ръбове, мокри или омаслени повърхности.
 5. Захранващият кабел трябва да бъде проверяван редовно и преди всяко използване, дали има някакви признаци от повреда или износване. Ако не е в добро състояние, сменете кабела.
 6. Не използвайте захранващия кабел, за да повдигате машината или за да извадите щепсела от контакта.

2.4 Техническа поддръжка

За всякакви проблеми или съмнения не се колебайте да се свържете с отдела за обслужване на клиенти на Вашия доставчик, който разполага с компетентен и специализиран персонал, специфично оборудване и резервни части.

2.5 Други разпоредби

Забрана за махане на устройствата за безопасност

Първото нещо, което трябва да се извърши, когато се започва работа, е да се провери за наличието и целостта на защитите и работата на предпазните устройства. Ако откриете някакъв дефект, не използвайте машината!

Освен това е строго забранено да се изменят или свалят предпазителите, предпазните устройства, етикетите и указателните табели.

Ако забележите някакъв дефект, не използвайте машината!

Абсолютно е забранено да се модифицират или премахват предпазните устройства, етикетите и указателните табели.

3 ТЕХНИЧЕСКИ СПЕЦИФИКАЦИИ

Описание (мерна единица)	Артикулен номер 0758
Височина в средата (мм)	185
Разстояние между опорите (мм)	1100
Максимален диаметър на струговане (мм)	370
Диаметър на вала (4+4 самоцентриращ) (мм)	125
Брой на скоростите на вала	10
Скорост на вала (об./мин)	500–2000
Размери на опаковката (ШхДхВ) (мм)	1500x350x390
Нетно тегло на машината (кг)	130
Напрежение / Честота на тока (V / Hz)	230 / 50
Мощост на двигателя (W)	750
Ниво на звуковото налягане (dB(A))	< 70
Ниво на звуковото налягане при работното място на оператора (dB(A))	74.2 ± 4.0
Вибрации, предавани на ръката ahv (m/s ²)	< 1.5

4 ОПИСАНИЕ НА МАШИНАТА

Стругът за дърво 0758, е машинен инструмент с хоризонтална ос за обработка на дървесина чрез студено отнемане на стружки.

Движението за обработване се осъществява чрез въртенето на обработвания детайл около собствена му ос.

Машината е с напълно ръчно задвижване, така че тя може да се изпълнява движения само под прекия контрол на оператора.

4.1. Предназначение и област на приложение

Машината е проектирана и произведена да извършва следните операции на всички видове дървесина:

- Струговане
- Челна обработка
- Профилиране.



Предназначение за използване и материали

Машината е проектирана и произведена за специфична употреба. Всяко използване за други цели и несъответствие с техническите характеристики, определени от производителя, може да бъде опасно за операторите. Поради това, производителят не може а поеме никаква отговорност за причинените щети.

Стругът е комплектован с носеща основа и трябва да бъде инсталиран и използван върху равна носеща повърхност със съответните ергономични свойства и товарносимост. Трябва да оставите достатъчно пространство около машината, за да се осигурят подходящи условия за поддръжка и почистване на всички части на машината. Стругът може да работи в затворени работни помещения (производствени халета, цехове и т.н.), т.е. такива, които са защитени от атмосферни условия и където няма опасност от пожар или експлозия.

Работната температура е в диапазона +5 / +50 °C. Освен това, околната среда трябва да бъде достатъчно добре осветена, така че да се осигури максимална безопасност при работа (препоръчително е поне 50 lux).

Стругът се състои от две основни групи (вижте фигура 1):

- Шпиндел
- Плъзгащ блок (възел) за закрепване на работния инструмент.

Първата група се състои от шпиндел, който се фиксира към обработвания детайл, и от компонентите, които предават движението от двигателя към шпиндела.

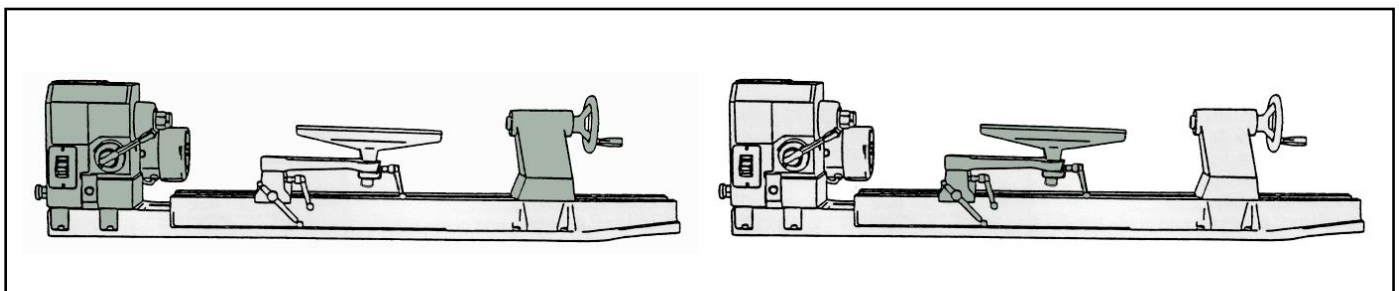

Фигура 1 – основни части на струга за дърво

4.2. Описание на основните части

Стругът за дърво 0758, е съставен от следните основни части (фигура 2):

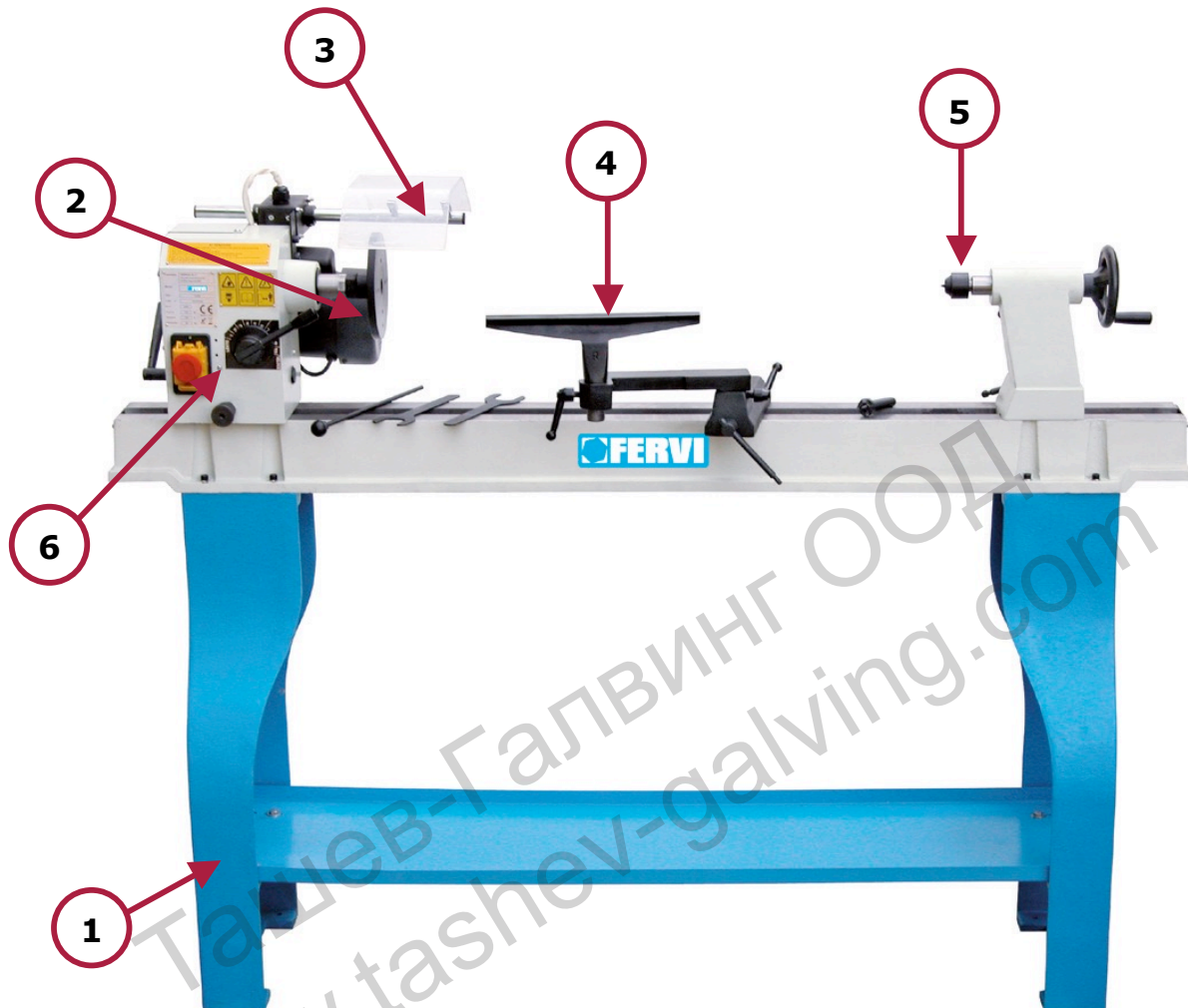

Фигура 2 – основни части на струг за дърво 0758

1

Носеща работна маса

2

Глава на шпиндела

3

Предпазител от плексиглас с блокировка

4

Количка – държач на работния инструмент

5

Задно седло

6

Електрическо табло за управление

4.2.1. Глава и шпиндел

Шпинделът (фигура 3) е монтиран на вала на главата и се състои от плоча с отвори за фиксиране на обработвания детайл. Като допълнителна възможност се предлага **самоцентриращ се шпиндел** с четири фиксатора (челюсти), които позволяват обработваният детайл да бъде фиксиран безопасно и стабилно. За отваряне / затваряне на челюстите е необходимо да се вкара подходящ инструмент в отворите, разположени от външната страна на шпиндела.

Опасната зона в близост до шпиндела е защитена от подвижен предпазител с блокировка (фигура 3), който се състои от екран от плексиглас с предпазен микропрекъсвач.



Фигура 3 – шпиндел и предпазител с блокировка в близък план

4.2.2. Настройка на скоростта на шпиндела

Настройте скоростта на шпиндела, като използвате лоста от лявата страна на шпиндела (фигура 4). По-специално, настройката на скоростта се извършва чрез завъртане на лоста, като го придвижите в позиция, която съответства на желаната скорост (на една от предварително определените 10 позиции – фигура 4).



Фигура 4 – лост за настройка на скоростта



Промяна на скоростта

Преди да промените скоростта на въртене на шпиндела, трябва да стартирате двигателя.



Спиране на машината

Преди да изключите струга, трябва да поставите лоста за настройка на скоростта на позиция 1: т.е. на най-ниската скорост.

4.2.3. Количка – държач на работния инструмент

Стругът за дърво 0758 е оборудван с плъзгаща се количка (фигура 5) за закрепване нарежещия инструмент по време на струговане. Носещите части са изработени от чугун, с водачи, които осигуряват добра стабилност.

Количката-държач на инструмента трябва да се позиционира ръчно, като се плъзга върху надлъжните релси на плота, след което се фиксира чрез използване на фиксиращите лостове (позиции 7 и 8 на фигура 5).



Фигура 5 – количка – държач на работния инструмент

7	Лост за завъртане на опората на детайла
8	Лост за надлъжно преместване на опората на детайла

4.2.4. Задно седло

Задното седло (фигура 6) на **струга за дърво 0758** се състои от чугунен корпус, който осигурява устойчивост и стабилност при всякакви условия на използване. Корпусът на задното седло е оборудван с блокираща система на релсите на струга с лост (позиция 9). Придвижването в надлъжна посока се осъществява с използването на ръчно управляемо колело (позиция 10).

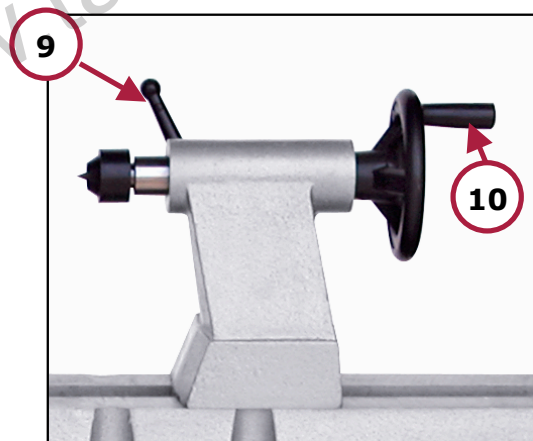

Фигура 6 – задно седло

9	Заклучваща система на задното седло
10	Ръчно управляемо колело за придвижване в надлъжна посока

4.2.5. Пулт за управление

На пулта за управление на струга (фигура 7) са възможни за изпълнение следните команди:

1. Настройка на скоростта чрез лост (позиция 11)
2. Включване и изключване чрез прекъсвачи (под червената капачка за аварийни ситуации – позиция 12)

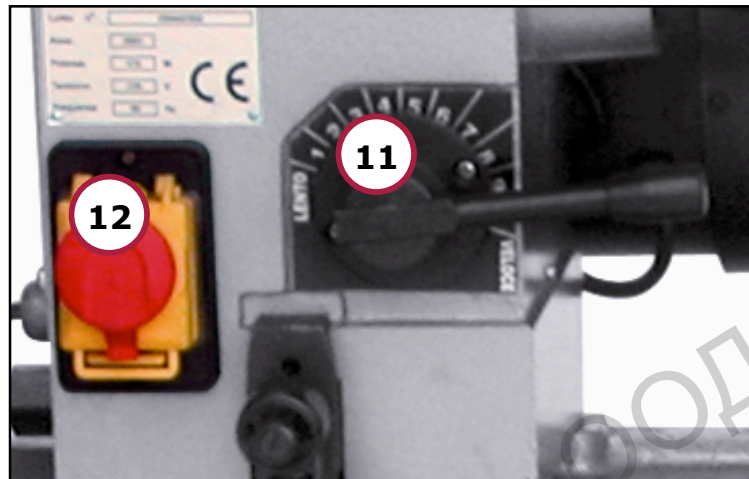

Фигура 7 – пулт за управление

11	Лост за настройка на скоростта
12	Пулт за управление с бутони

4.3. Идентификационна табелка

Идентификационната табелка (фигура 8) се намира на пулта за управление, до лоста за настройка на скоростта.

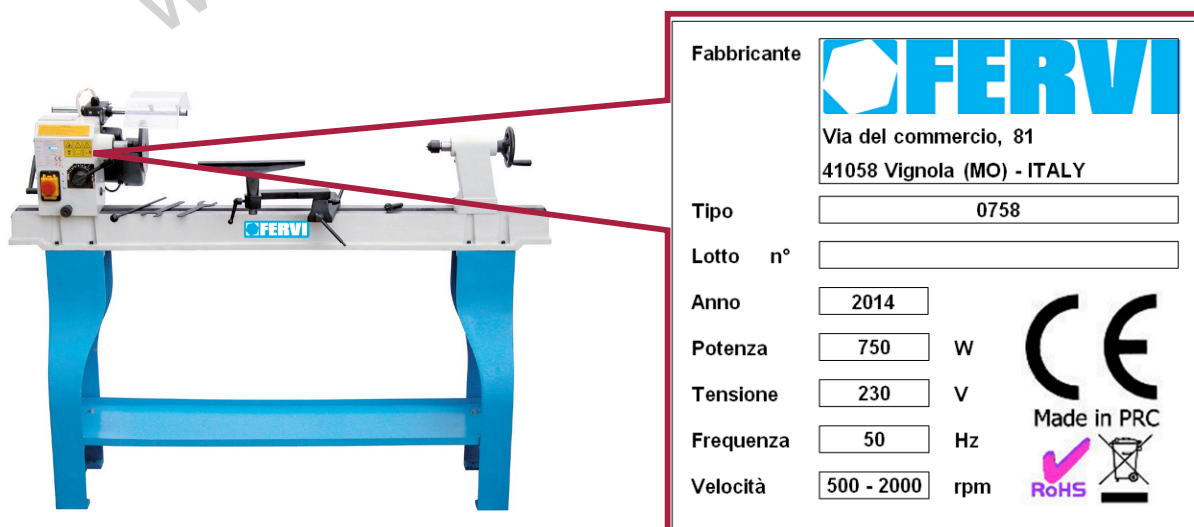

Фигура 8 – Идентификационна табелка за 0758

4.4. Пиктограми и табелки

На задната част на машината, прикрепена близо до електродвигателя, се намира следната пиктограма:

ТАБЕЛА С ТЕХНИЧЕСКИ ДАННИ ЗА ДВИГАТЕЛЯ

МОНОФАЗЕН ДВИГАТЕЛ	
Напрежение	230 V
Ток	3,3 A
Мощност	750 W
Клас на изолация	B
Полюси	4
Честота	50 Hz
Об./мин	1400
Температура	75 °C
Февруари 2014 г.	

Ташев-Галвинг ООД
www.tashev-galving.com

4.4.1. Пиктограми за безопасност

Следните пиктограми са прикрепени на пулта за управление (фигура 9):

Табелка с предупреждения / изисквания за безопасност.

Указания във връзка с обща употреба и забрани по време на използване и поддръжка.

Табелка за остатъчни рискове.

Указания във връзка с опасности от токов удар и от излитане на частици.

Указания във връзка със задължение да се носят лични предпазни средства (предпазни очила) и да бъде прочетено това ръководство.

Табелка за избиране на скоростта на въртене.

Обозначения на 10-те позиции на лоста за избиране на скоростта на въртене.

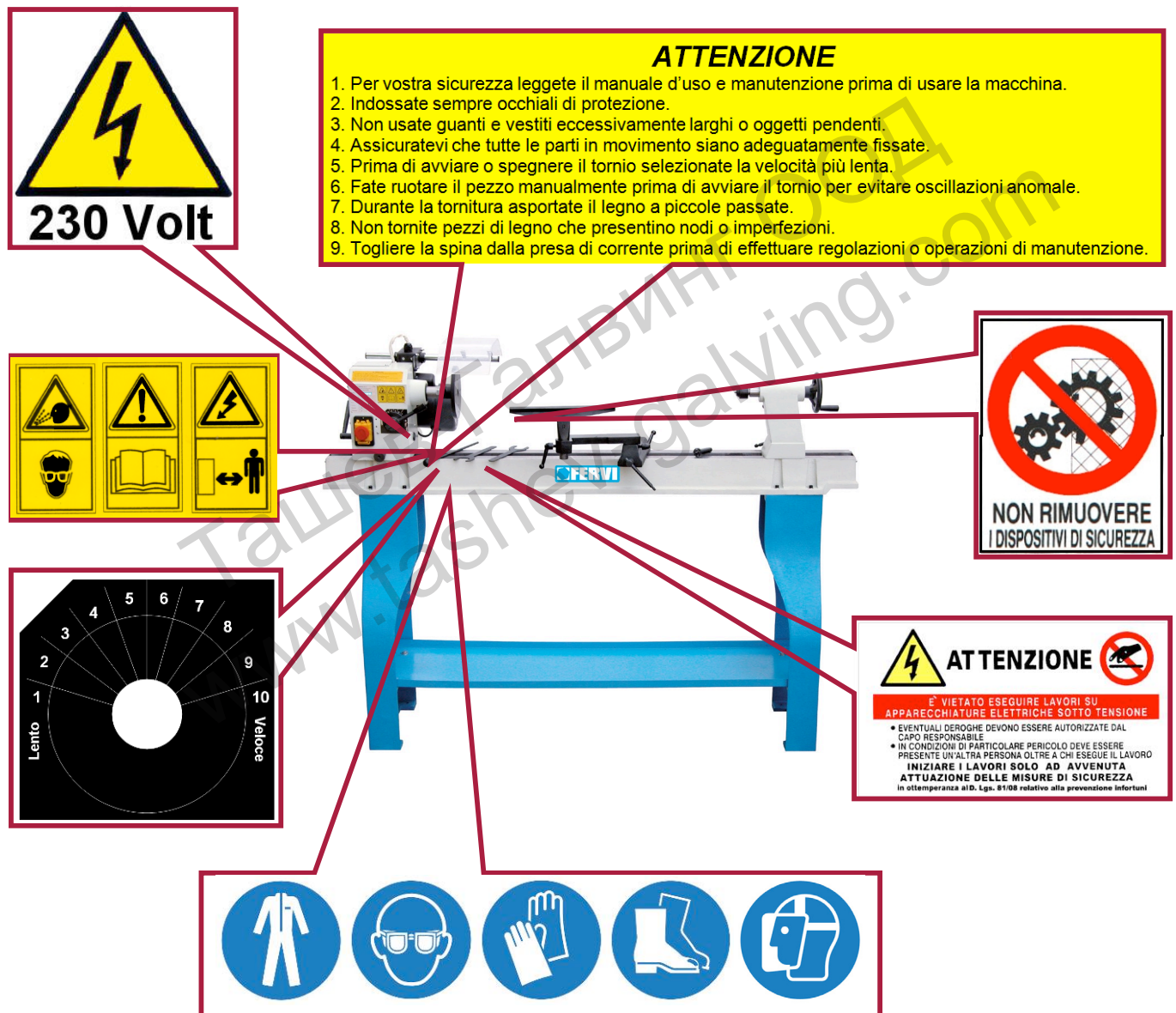

Фигура 9 – табелки и пиктограми, прикрепени към машината.

ТАБЕЛКА НА ИТАЛИАНСКИ

ТАБЕЛКА НА БЪЛГАРСКИ

ATTENZIONE

1. Per vostra sicurezza leggete il manuale d'uso e manutenzione prima di usare la macchina.
2. Indossate sempre occhiali di protezione.
3. Non usate guanti, vestiti larghi o oggetti pendenti.
4. Assicuratevi che tutte le parti in movimento siano adeguatamente fissate.
5. Prima di avviare o spegnere il tornio, selezionate la velocità più lenta.
6. Fate ruotare il pezzo manualmente prima di avviare il tornio per evitare oscillazioni anomale.
7. Durante la tornitura asportate il legno a piccole passate.
8. Non tornite pezzi di legno che presentano nodi o imperfezioni.
9. Togliere la spina dalla presa di corrente prima di effettuare regolazioni o operazioni di manutenzione.

ВНИМАНИЕ

1. За Вашата лична безопасност прочетете ръководството с инструкции преди да използвате машината.
2. Винаги носете предпазни очила.
3. Не носете ръкавици, широки дрехи или висящи предмети.
4. Уверете се, че всички движещи се части са добре смазани.
5. Преди стартиране или спиране на струга изберете най-бавната скорост.
6. Преди да стартирате струга, завъртете детайла на ръка, за да избегнете необичайни трептения.
7. По време на струговането отнемайте дървесина на малки стъпки.
8. Не струговайте дървени детайли, които са заострени или имат други недостатъци.
9. Извадете щепсела от електрическия контакт, преди да започнете настройка или поддръжка.



ATTENZIONE

È VIETATO ESEGUIRE LAVORI SU APPARECCHIATURE ELETTRICHE SOTTO TENSIONE

- EVENTUALI DEROGHE DEVONO ESSERE AUTORIZZATE DAL CAPO RESPONSABILE
- IN CONDIZIONI DI PARTICOLARE PERICOLO DEVE ESSERE PRESENTE UN'ALTRA PERSONA OLTRE A CHI ESEGUE IL LAVORO

INIZIARE I LAVORI SOLO AD AVVENUTA ATTUAZIONE DELLE MISURE DI SICUREZZA

In ottemperanza al Dgs.81/08 relativo alla prevenzione infortuni

ВНИМАНИЕ

ЗАБРАНЕНО Е ДА СЕ РАБОТИ ПО ЕЛЕКТРИЧЕСКО ОБОРУДВАНЕ ПОД НАПРЕЖЕНИЕ

- ВСЯКАКВИ ИЗКЛЮЧЕНИЯ ТРЯБВА ДА БЪДАТ ОДОБРЕНИ ОТ ОТГОВОРНИЯ РЪКОВОДИТЕЛ.
- ПРИ ОСОБЕНО ОПАСНИ УСЛОВИЯ, ТРЯБВА ДА ПРИСЪСТВА ДРУГО ЛИЦЕ, ОСВЕН ТОВА, КОЕТО ИЗПЪЛНЯВА РАБОТАТА

ЗАПОЧВАЙТЕ РАБОТА САМО, СЛЕД КАТО СА ИЗПЪЛНЕНИ ПРЕДПИСАНИЯТА ЗА БЕЗОПАСНОСТ

В съответствие със Законодателен декрет 81/08 за предотвратяване на злополуки

4.4.2. Табелки за обозначаване на скоростта

До лоста за настройка на скоростта има табелка, на която са обозначени 10-те позиции на самия лост (Фигура 9).

Освен това, върху предпазния екран, на противоположната на шпиндела страна, има пиктограма, на която е обозначена скоростта на въртене на шпиндела в зависимост от избраната позиция (фигура 10).

Скорост на въртене на шпиндела

Позиция	мин ⁻¹
1	500
2	620
3	760
4	900
5	1050
6	1210
7	1400
8	1590
9	1790
10	2000

Фигура 10 – табелка за скоростта на въртене

5. ПРЕДПАЗНИ УСТРОЙСТВА НА МАШИНАТА

5.1. Електрически предпазни устройства

Машината е оборудвана и с бутон за аварийно спиране с пластмасова капачка, поставена върху бутоните за включване и изключване. Когато се упражни натиск, той действа само като бутон за спиране. Когато в случай на аварийна ситуация капачката бъде натисната, се спират опасните функции.

Електрическото табло е конструирано по такъв начин, че да няма пряк достъп до електрическите части, при контакт с прах, масло и други замърсители.

Електрозахранващата система на струга трябва да бъде оборудвана със **заземителен проводник** в съответствие с изискванията.



Токов удар

Неправилното свързване на струга и/или заземителния проводник може да доведе до риск от токов удар.

Препоръчително е използването на **предпазно устройство** на електрозахранването. За по-подробна информация се свържете с доверен електротехник.

Ако не сте разбрали добре инструкциите за заземяване или ако имате някакви съмнения по отношение на заземяването на машината, обърнете се към квалифициран електротехник, за да извърши проверка.

5.2. "Механични" предпазни устройства

Предпазен екран на шпиндела

Предпазният екран на шпиндела (фигура 4) изпълнява функцията да предпази лицето и тялото на оператора, както и обработвания детайл, от стружки, пилки или части, които са се откъснали от инструмента.

Екранът е подвижен и се заключва, оборудван с подходящ предпазен микропрекъсвач, свързан към електрическата верига на машината, така че при отваряне на подвижния екран движението на шпиндела да спира.



Проверка на предпазните устройства

- Всеки път, когато използвате струга, проверявайте целостта на предпазните устройства, дали функционират добре и дали са разположени правилно, и по-специално предпазителя с блокировка на шпиндела.
- В случай на повреда и/или счупване, не използвайте машината.

5.3. Лични предпазни средства



Лични предпазни средства

ВИНАГИ използвайте подходящи лични предпазни средства, като (вижте фигура 11):



Ръкавици



Предпазни очила
или маски за лицето



Гащеризони или
престилки



Предпазни обувки

Фигура 11 – лични предпазни средства

Ташев-Галвинг ООД
www.tashev-galving.com

6. ЗАБРАНА ЗА ИЗПОЛЗВАНЕ И ОПАСНОСТИ

Начините за използване, определени в това ръководство като неправилни, **не трябва никога да бъдат допускани**, при никакви обстоятелства.

Използване на машината за струговане на материали, които не са дървени (или подобни материали), непозволени действия (маневри) или недобросъвестно или неправилно поддържане на машината може да доведат до сериозна опасност за персонала, особено за оператора и ще въздействат негативно на функционалността и безопасността на самата машина.

Описаните по-долу действия, които очевидно не могат да покрият целия спектър от потенциални „злоупотреби“; с машината, са „основателни“, предвидими и трябва да се считат за строго забранени.

Ташев-Галвинг ООД
www.tashev-galving.com

**СТРОГО ЗАБРАНЕНО Е:**

- Захранване на машината с напрежение, различно от това, което е посочено на идентификационната табелка.
- Използване на машината за цели, различни от тези, за които е предназначена.
- Използване на машината, без да сте прочели инструкциите за експлоатация и без необходимото внимание.
- Използване на машината, особено ръчно зареждане, без да се използват подходящи лични предпазни средства в съответствие с информацията, предоставена в това ръководство.
- Използване на машината, и особено на режещия инструмент, по неподходящ начин.
- Повдигане на движещи се инструменти или други движещи се части.
- Измерване на детайла, закрепен към шпиндела, без да е спрял двигателят и без да се изчака да спре.
- Отстраняване на стружки с ръце.
- Модификация и/или промена на предпазните устройства на струга.
- Използване на машината като опора и/или работна повърхност.
- Качване върху машината.
- Докосване на машината с мокри и/или влажни ръце.
- Използването на машината, когато сте боси.
- Излагането на машината на влияние на атмосферни влияния (слънце, дъжд, градушка и т.н.).
- Използване на водни струи.
- Използване на машината, без да е правилно обезопасена.
- Почистване и/или поддръжка на машината, без да е правилно защитена.
- Инсталиране и използване на машината върху повърхности, които не са достатъчно равни и гладки.
- Инсталиране и използване на машината върху повърхности, които не са достатъчно твърди и здрави, за да поемат теглото ѝ.
- Инсталиране и използване на машината на открито.
- Използване на машината на тъмно място.
- Да се позволява на необучени лица да използват машината.
- Работа с тази машина, когато не сте в добро психо-физическо състояние.
- Да се позволява на необучени и неквалифицирани лица да извършват поддръжка без да се спазват процедурите, описани в това ръководство.
- Извършване на поддръжка при недобра видимост и/или осветление.
- Извършване на поддръжка и/или почистване, без изключване на захранването.
- Смяна на електрическата система на машината.
- Преместване на машината без използването на подходящо подемно оборудване.

7. ПОВДИГАНЕ, ТРАНСПОРТИРАНЕ И СЪХРАНЕНИЕ

7.1. Повдигане

За да повдигнете струга, постъпете по следния начин:

1. За да се постигне идеален баланс, преместете задното седло в крайно дясно положение на масата и го фиксирайте добре със заключващия лост.



Почистване на направляващите релси

Не премествайте количката-държач на инструмента и/или задното седло, докато не почистите съответните направляващи релси.

2. Повдигането може да бъде извършено на ръка, тъй като стругът се доставя в разглобен вид и теглото на всеки компонент не превишава 50 кг. Когато поставяте плота върху носещата рама, е препоръчително да работят двама оператори заедно, за да се избегне рискът от наранявания, в случай че машината се дебалансира.
3. Операторите, ангажирани с повдигането на машината (поне двама), трябва да използват лични предпазни средства за изпълнението на тези операции, например работни ръкавици, предпазни обувки и т.н.

Производителят не носи никаква отговорност за каквито и да било наранявания на хора и/или повреда на имущество, причинени от неправилно повдигане на машината, извършено от неподходящ персонал, по неподходящи начини на повдигане и без спазване на инструкциите и работните процедури, описани в това ръководство.

7.2. Транспортиране

Машината може да бъде транспортирана с помощта на превозни средства и/или промишлени превозни средства, например камиони, с размери, достатъчни да поберат самата машина. Машината трябва да бъде застопорена към транспортното средство по подходящ начин (например с въжета).

По време на транспорт машината трябва да бъде защитена от дъжд, сняг, градушка, вятър и всякакви други неблагоприятни метеорологични условия. За тази цел е препоръчително да използвате транспортни средства със закрити отделения (ванове, камиони и т.н.) или евентуално покрити с брезент.

7.3. Складово помещение

В случай, че машината трябва да бъде оставена за съхранение и няма да бъде използвана за известно време, преди да бъде пусната отново в експлоатация, за да се избегне повреда и/или корозия, процедурирайте по следния начин:

1. Изключете електрозахранването.
2. Защитете работните части на машината (релсите, количката-държач на инструмента, плъзгача, шпиндела, ствола на задното седло и т.н.) със защитна течност и/или грес.
3. Оставете я за съхранение на сухо място, почистено от прах или други замърсители. Климатични условия, препоръчителни за съхранение:

Температура: $-5\text{ }^{\circ}\text{C}$ / $+55\text{ }^{\circ}\text{C}$

Влажност: 95% (без конденз)

Защитете струга от удари и вибрации!

8. ИНСТАЛИРАНЕ И ПУСКАНЕ В ЕКСПЛОАТАЦИЯ

8.1. Определяне на място за инсталиране

За да инсталирате машината, определете зона, която е добре осветена, далече от мокри места и без налични източници на вибрации наблизо.

Стругът трябва да бъде разположен по такъв начин, че да има достатъчно пространство за оператора, за да може машината да бъде използвана с пълните ѝ възможности и да позволява да се извършват безопасно дейностите за настройки, поддръжка и почистване. За тази цел трябва да се осигури зона от поне 2 квадратни метра пред машината.



Инсталиране на машината

Не инсталирайте машината на открито, за да избегнете деформация, нарушаване на функционалността и повреда на електрическата верига за управление.

8.2. Носещи повърхности

Не инсталирайте машината на открито, за да избегнете деформация, нарушаване на функционалността и повреда на електрическата верига за управление.



Загуба на стабилност

Инсталирайте струга върху твърда и здрава носеща повърхност, за да се избегне падане и вибрации.

Ташев-Галвинг ООД
www.tashev-galving.com

8.3. Сглобяване

Стругът за дърво 0758 се доставя разглобен. Преди да започнете да сглобявате струга, отделете компонентите на носещата рама (фигура 12) от тези на самата машина (фигура 13).

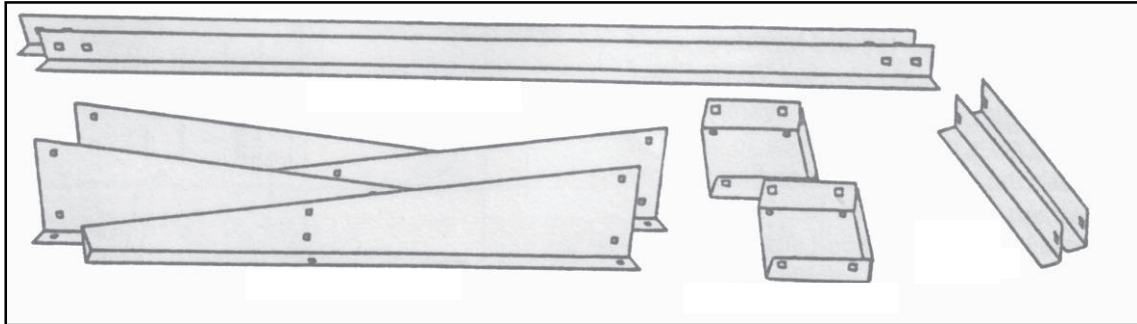

Фигура 12 – части на основната рама

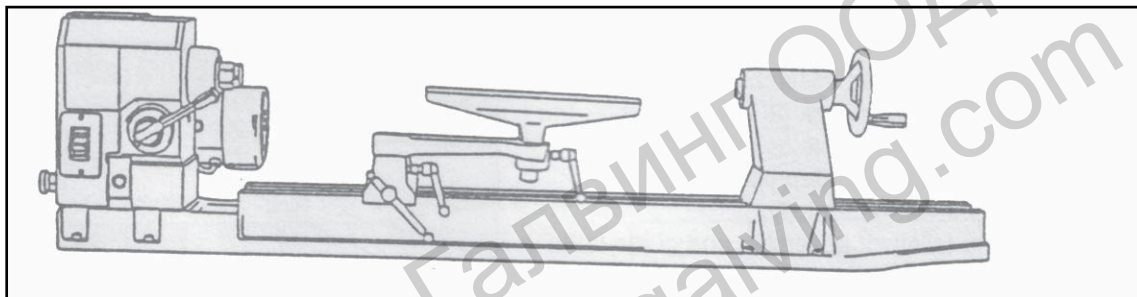

Фигура 13 – тяло на струга за дърво

Сглобете рамата, както е показано на фигура 14:

1. Прикрепете единия от предните и един от задните крака към плочата [2] и ги притегнете с гайките и болтовете, доставени с машината.
2. Прикрепете напречната разпънка [7] между двата крака след това надлъжните разпънки [6] и свържете другата двойка крака към тях, след като са сглобени, както в точка 1.

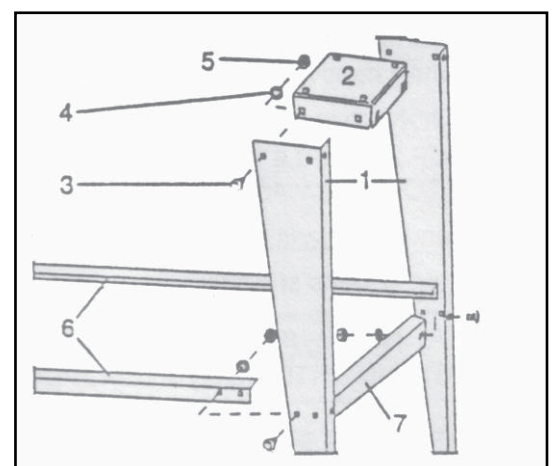

Фигура 14 – местоположение на точките на свързване

Монтирайте корпуса на машината, както е показано на фигура 15:

1. След като сглобите основата, прикрепете струга, като подравните отворите на плочите [2] с тези на чугунения плот, с гайките и болтовете, доставени с машината.
2. По същия начин фиксирайте частта от струга, свързана със задното седло.

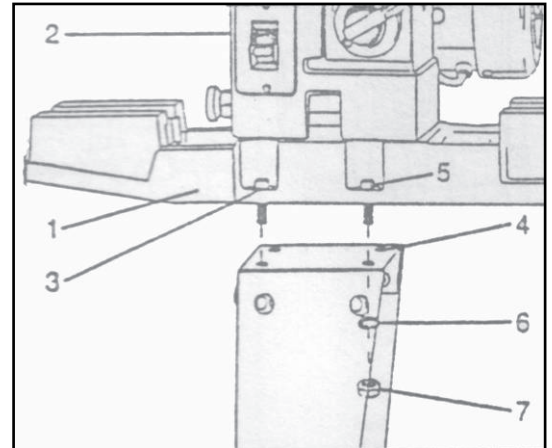

Фигура 15 – стабилизиране на основата



Загуба на стабилност

След приключване на сглобяването, инсталирайте струга върху твърда и здрава носеща повърхност, за да избегнете падане и да не се създават вибрации.

8.4. Нивелиране на машината

8.4.1. Нивелиране на релсите на струга

Поставете нивелир върху релсите на плота на струга и проверете дали мехурчето съвпада с центъра. Ако мехурчето се измества в едната страна, регулирайте опорните крака, като добавяте подложки, докато се постигне еднакво ниво по цялата дължина на релсите. Периодично проверявайте тези измервания (поне веднъж на шест месеца).



Загуба на стабилност

След нивелиране на машината, укрепете краката на струга към пода, като използвате подходящи системи за затягане (болтове, дюбели и т.н.).

Перфектното нивелиране на машината е една от първите и най-съществени дейности, които трябва да се извършат преди използване на машината.

8.5. Дейности преди стартиране на машината

8.5.1. Почистване на машината

Преди използване на машината трябва да свалите предпазното покритие, нанесено за да я защити по време на транспортиране. За тази операция използвайте подходящ разтворител.

8.5.2. Смазване и гресиране

Преди стартиране на машината тя трябва да бъде смазана и гресирана, както е описано в раздел 11.1 "Смазване".

8.5.3. Свързване към електрическата мрежа

Електрозахранващият кабел е доставен свързан към машината. Щепселът трябва да бъде свързан към захранваща мрежа с напрежение 230 V / 50 Hz, като е обозначено на етикета, прикрепен към струга.



Свързване

Осигурете перфектно свързване на захранващия кабел.

8.5.4. Тестване при отваряне на веригата

Проверете дали лостът за избиране на скоростта е в позиция 1 (ниска скорост) и след това стартирайте машината чрез преместване на зеления прекъсвач на положение I и се уверете, че електродвигателят и шпинделът работят добре.

Тествайте бутона за аварийно спиране: машината трябва да спре напълно.

Оставете машината да работи няколко минути, като проверите целия обхват от скорости на шпиндела, започвайки от най-ниските скорости.



Летящи предмети

По време на извършване на теста, в обсега на машината, не трябва да стои нито операторът, нито други лица.

9. ОПИСАНИЕ НА УПРАВЛЕНИЕТО И НАСТРОЙКИТЕ

9.1. Бутони за управление

На пулта за управление на струга има прекъсвачи за стартиране и спиране на двигателя (под червената капачка за аварийно спиране – позиция 16).

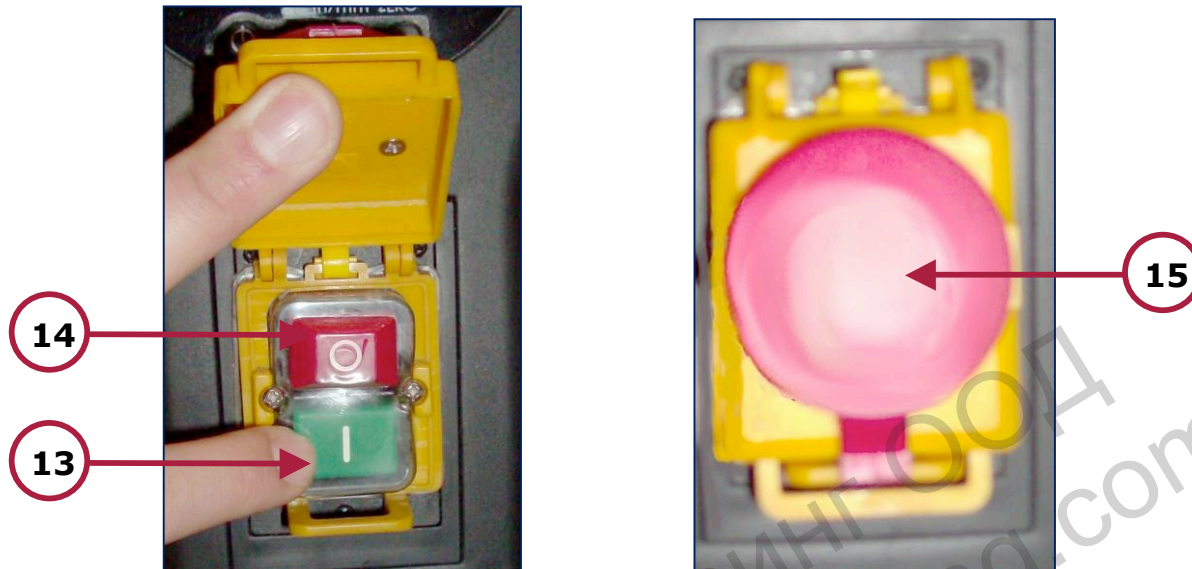

Фигура 16 – бутон за стартиране/спиране и аварийно спиране

13

Бутон за стартиране

Натискането на зеления бутон "I" ще се стартира въртенето на шпиндела.

14

Бутон за спиране

Натискането на червения бутон "O" ще спре въртенето на шпиндела.

15

Бутон за аварийно спиране (червен, с форма на гъба)

Червеният бутон с форма на гъба спира движението на машината и прекъсва електрозахранването.

На пулта за управление е разположен бутон за аварийно спиране с капачка (фигура 16). За да спрете машината в случай на аварийна ситуация, натиснете червения бутон. Когато той е натиснат, движението на електродвигателя и на шпиндела се прекратява.

За да възстановите захранването на машината след аварийно спиране, отворете червения бутон и натиснете зеления бутон за стартиране.



Проверка на бутона за аварийно спиране

Преди започване на някаква работа по машината се уверете, че бутонът за аварийно спиране работи.



Риск от охлузване и/или порязване

- След натискане на аварийния прекъсвач, шпинделът ще продължи да се върти по инерция.
- Не доближавайте части от тялото си до шпиндела, докато той е в движение!

9.2. Лост за настройка на скоростта на шпиндела

На пулта за управление на струга е разположен лост за настройка на скоростта на въртене на шпиндела (фигура 17).

9.2.1. Лост за избиране на скоростта на въртене на шпиндела

За да изберете скорост на въртене, изтеглете лоста и го завъртете съгласно инструкциите в раздел 4.2.4. Например, за да зададете скорост 1400 об./мин, завъртете лоста на позиция 7.

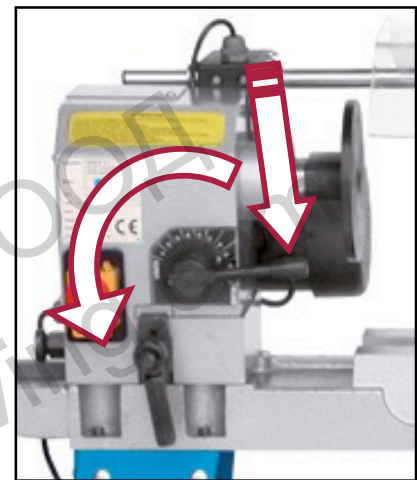

Фигура 17 – избиране на скорост.



Настройка на скоростта на шпиндела

Забранено е да се извършва смяна на скоростта на шпиндела при изключен двигател.

9.3. Лостове и ръчно управляеми колела за настройка

9.3.2. Лост на държача на инструмента

Държачът на инструмента може да бъде използван със или без рамото. За да спрете блока на държача на инструмента на релсите на струга, използвайте лост [4 на фигура 18], а за да позиционирате рамото в желаното положение използвайте лостове [5] и [6].

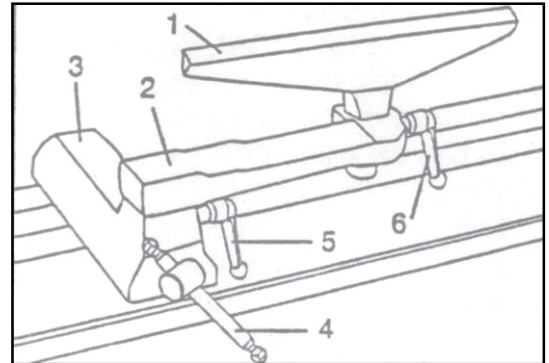

Фигура 18 – държач на инструмента



Настройка на държача на инструмента

Преди да извършите някаква операция със струга, уверете се, че фиксиращите лостове на блока на държача на инструмента са затегнати здраво.

9.3.2. Лост и ръчно колело на задното седло

Задното седло има ръчни контроли за настройка и подаване (вижте фигура 19).

За да монтирате опората на задното седло, използвайте лоста [2]. Ако е необходимо да преместите целия блок, разхлабете лоста [2] и преместете блока напред или назад, като работите с ръчното колело [5]. Издатината на задното седло може да бъде прецизно регулирана и има ход 60 мм.

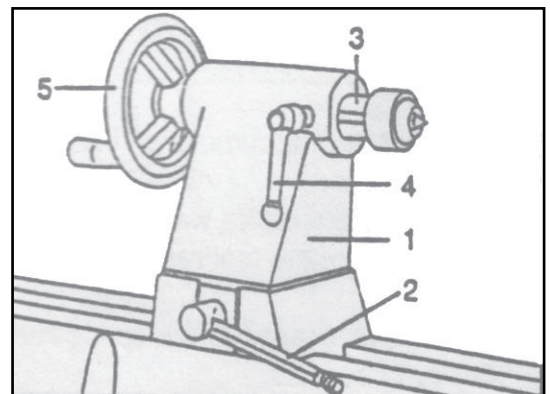

Фигура 19 – задно седло



Настройка на задното седло

Преди да извършите някаква операция със струга, уверете се, че фиксиращите лостове на блока на задното седло са затегнати здраво.

10. ЕКСПЛОАТАЦИЯ



Предназначение за използване и материали

Стругът 0758 е проектиран и конструиран за машинна обработка на дървесни материали чрез отнемане на стружки. Всяко използване за други цели и несъответствие с техническите характеристики, определени от производителя, може да бъдат опасни за операторите. Поради това, производителят не може да поеме никаква отговорност за причинените щети.



Риск от охлузване и инциденти

- Преди използване на машината се уверете, че тя е здраво фиксирана, за да се предотврати нежелано преместване или загуба на стабилност.
- Носете подходящо лични предпазни средства, като ръкавици, предпазни очила, гащеризони или престилка и предпазни обувки.



Околна среда за използване

- Стругът може да работи в затворени работни помещения (производствени цехове, складове и т.н.), които са защитени от атмосферните условия и няма опасност от пожар или експлозия.
- Работната температура е в границите +5 / +50 °C.
- Околната среда трябва да бъде достатъчно добре осветена, така че да се осигури максимална безопасност при работа (поне 50 lux).



Работа близо до шпиндела

Преди започване на работа в близост до шпиндела ВИНАГИ проверявайте дали машината е спряна.

Препоръчително е машината да не се използва без прекъсване за повече от 10 минути, за да се избегне прегряване на машината (което би могло да повреди двигателя) и оборудването.

10.1. Подготовка и настройка на машината

10.1.1. Въртене на главата

Главата на шпиндела може да заеме 5 предварително зададени позиции.

- 0° за нормално струговане
- 60°, 90° и 120° за челна обработка
- 180° за челна обработка с удължаване на плота.

За да настроите главата, процедирайте по следния начин:

1. Завъртете фиксиращия лост на главата [1] на фигура 20 докрай.
2. Изтеглете механичния стопиращ бутон от главата [2]. След това завъртете цялата глава по посока на часовниковата стрелка, докато достигне до желаното положение.
3. Главата ще бъде фиксирана в положението, при което механичният стопер [2] попада в отвора на една от 5-те предварително зададени позиции.
4. Затегнете фиксиращия лост на главата [1].

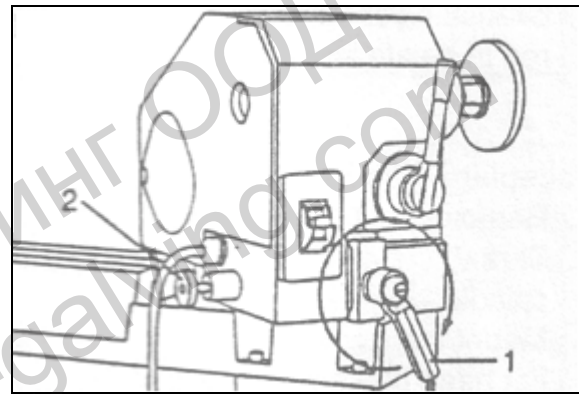
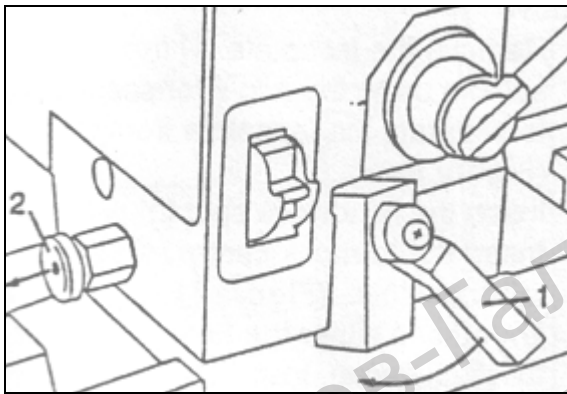

Фигура 20 – завъртане на главата



Работа близо до шпиндела

Не въртете главата на шпиндела на повече от 180° по посока, обратна на часовниковата стрелка от позиция 0° и/или не въртете главата на шпиндела по посока на часовниковата стрелка от позиция 180°, за да не повредите кабелите и проводниците на двигателя (фигура 21).

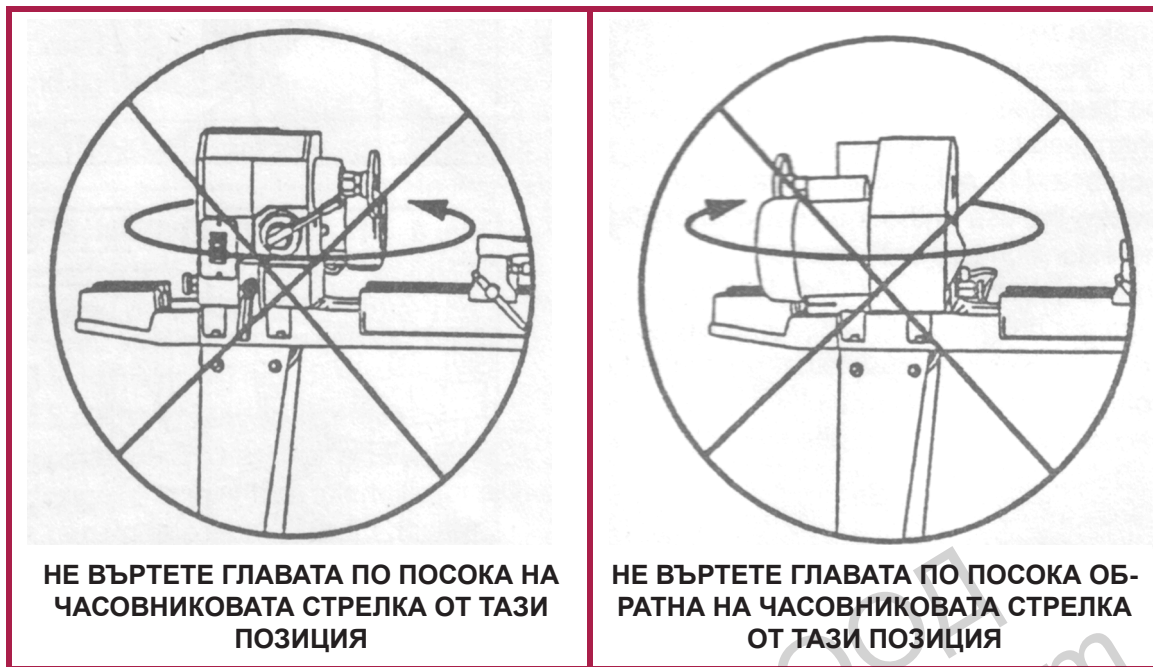

Фигура 21 – завъртане на главата

10.1.2. Конфигурация с накрайници

За да конфигурирате машината с накрайници за закрепване на големи детайли, процедирайте по следния начин:

1. Свалете плунката за закрепване на детайла [1] на фигура 22А, като използвате два шестостенни ключа, за да отделите самата плунка от шпиндела (фигура 22В).
2. Вкарайте резбования накрайник [3] във вала.
3. Извършете същото, за да вкарате накрайник в задното седло [6].
4. За да свалите накрайниците, вкарайте избутващия лост [5] в отвора на вала от обратната страна на шпиндела. След това натиснете лоста, за да освободите накрайника.

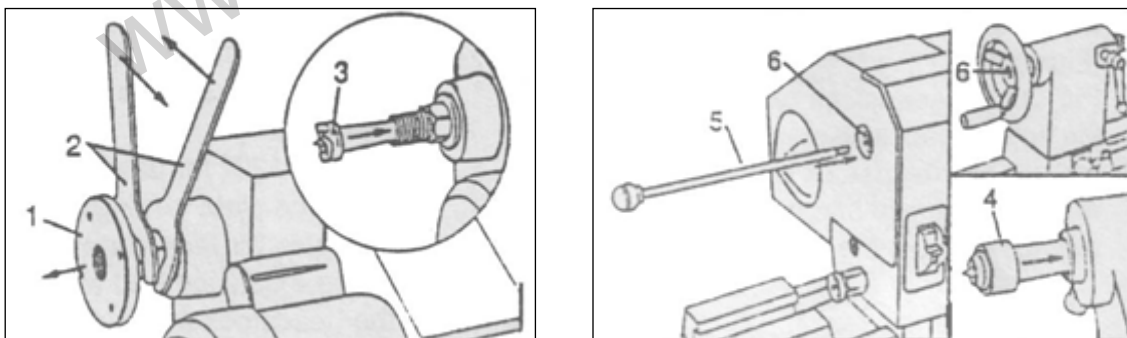

Фигура 22 – конфигурация с накрайници

10.1.3. Конфигурация с удължител на работния плот

Удължителят на работния плот се закрепва от лявата страна на главата на шпиндела, за да се изпълняват челни операции, когато се изисква използването на държач на работния инструмент.

За да конфигурирате машината с удължител на работния плот, процедурирайте по следния начин (фигура 23):

1. Подравнете отворите [2] на удължителя на работния плот с отворите с нарезки [3] на работния плот на струга.
2. Закрепете удължителя на работния плот, като използвате винтовете с резба [5] и шайбите [4].

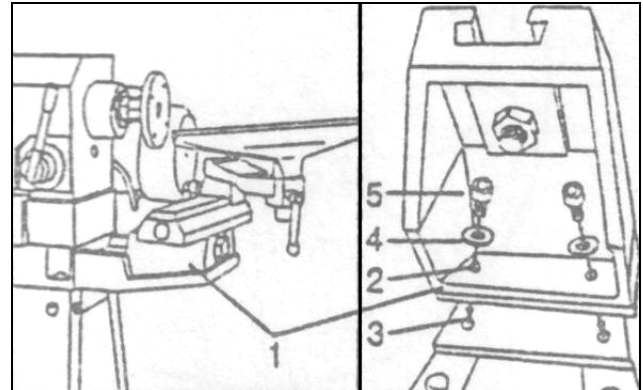

Фигура 23 – конфигурация с удължител

10.1.4. Конфигурация с планка-държач на детайла

За да конфигурирате машината с планка-държач на детайла, за фиксиране на плоски детайли с големи размери, процедурирайте по следния начин:

1. Свалете накрайника на шпиндела (ако има такъв).
2. Затегнете планката-държач на детайла с 4-те отвора към вала на шпиндела.
3. Монтирайте обработвания детайл върху планката-държач, като използвате 4 месингови винта за дърво с плоска глава (фигура 24).
4. Обърнете специално внимание на дължината на винтовете, които не трябва да пречат в обработваната зона.

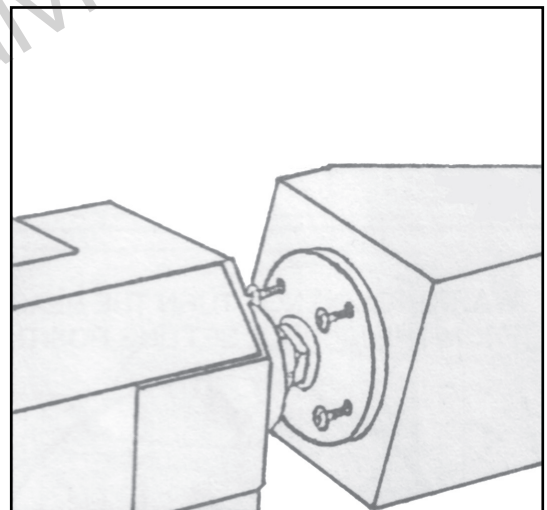

Фигура 24 – конфигурация с планка

10.2. Описание на работата

След като машината е настроена и конфигурирана в зависимост от типа на обработвания детайл и вида работа, която ще изпълнявате, процедирайте по следния начин:

1. Повдигнете подвижния предпазен екран на шпиндела.
2. Фиксирайте обработвания детайл към планката-държач на детайла или като използвате шпиндел с 4 челюсти или чрез накрайниците на шпиндела и задното седло.



Фиксиране на обработвания детайл

Фиксирайте обработвания детайл по начин, осигуряващ стабилност и безопасност.

3. Настройте позицията на държача на инструмента, като използвате съответните лостове.
4. Свалете подвижния предпазен екран на шпиндела.



Използване на машината

Преди да стартирате машината, ВИНАГИ затваряйте подвижния предпазен екран на шпиндела.

5. Натиснете зеления бутон за включване „I“ (фигура 17).
6. Задайте подходящата скорост на въртене на шпиндела, като използвате съответния лост (фигура 18).
7. Извършете обработката на детайла като движите инструмента към въртящия се обработван детайл, подпрян на основата на държача на инструмента.



Риск от охлузване и/или порязване

- Дръжте инструмента здраво и безопасно!
- Винаги носете подходящи лични предпазни средства, особено ръкавици и предпазни очила.
- Носете само подходящо работно облекло, с прибрани ръкави и без висящи части.

8. Когато приключите, отделете инструмента от обработвания детайл и след това поставете лоста за скоростта на позиция 1 (бавна). След това спрете машината, като използвате червения прекъсвач О (спиране - фигура 18).



Риск от охлузване и/или порязване

- След натискане на прекъсвачите за нормално или аварийно спиране, шпинделът ще продължи да се върти по инерция.
- Не доближавайте части от тялото си до шпиндела, докато той е в движение!

9. След като шпинделът спре да се върти, повдигнете подвижния предпазен екран и свалете обработвания детайл от шпиндела.

10.3. Допълнителни аксесоари

Описаните по-долу допълнителни аксесоари са налични за **струга за дърво 0758**:

- Копирна приставка за струг (на фигура 26), удобна за закрепване на инструмента.
- Реверсивен 4-челюстен самоцентриращ се шпиндел, диаметър 125 мм, артикулен номер 0758/A4 (позиция 16 на фигура 25).
- Реверсивен 4-челюстен самостоятелен шпиндел, диаметър 150 мм, артикулен номер 0758/P (позиция 17 на фигура 25).

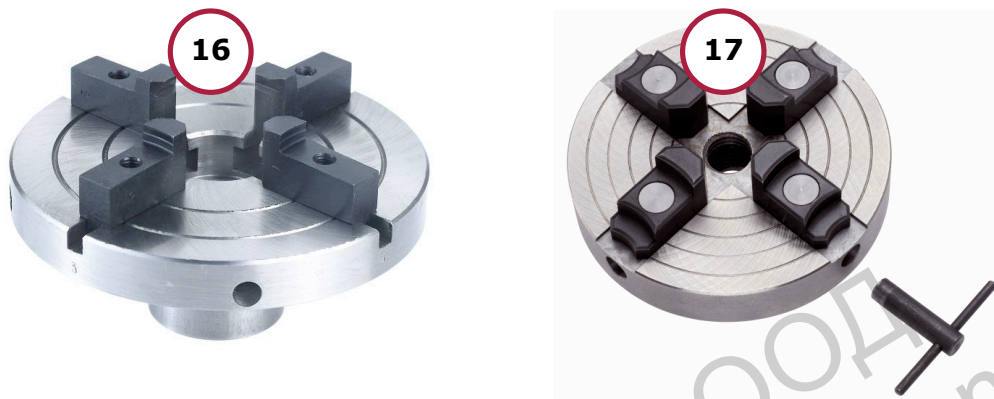

Фигура 25 – Допълнителни шпиндели арт. номер 0758/A4 и арт. номер 0758/P.

16 Реверсивен 4-челюстен шпиндел, диаметър 125 мм

17 Реверсивен 4-челюстен шпиндел, диаметър 150 мм

Копирната приставка за струга е аксесоар, който е полезен, когато работата трябва да бъде извършена с висока степен на точност. Тя се монтира на плота на струга и представлява надлъжна ос и количка-държач на инструмента, движение по оста се постига чрез ръчното колело (позиция 18 на фигура 26), а подаването на инструмента към обработвания детайл се извършва чрез лоста [19].

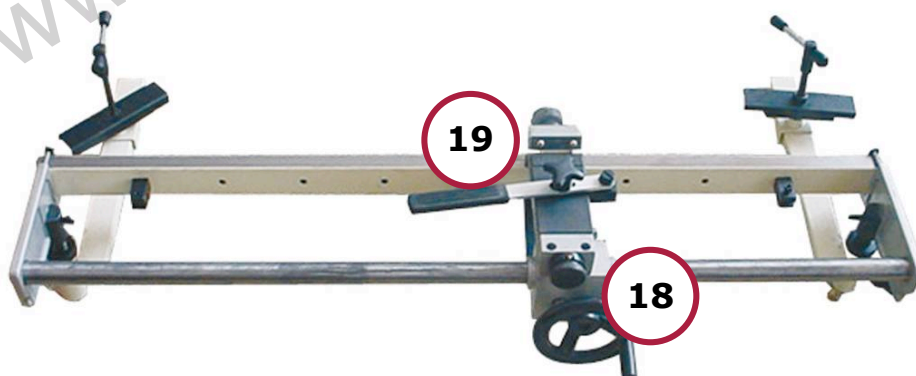

Фигура 26 – копирна приставка за струга

18 Ръчно колело за аксиално преместване

19 Лост за подаване на детайла

11. ПОДДРЪЖКА



Токов удар

Преди да извършите поддръжка или проверки, изключете машината и ВИНАГИ прекъсвайте електрозахранването. Това изискване е, за да се избегне рискът от токов удар.

Редовно почиствайте и се грижете добре за машината, за да гарантирате добра ефективност и дълъг експлоатационен период.

В края на всяка операция с машината използвайте компресор, за да продухате стружките, стърготини и пилките, които се събират върху пода или върху машината и работния плот.



Работа със сгъстен въздух

ВИНАГИ носете предпазни очила, когато използвате сгъстен въздух.

Проверявайте състоянието на струга, табелката ЕС и предупредителната табелка. Ако те вече не са четливи, заявете нови за смяна.

Не използвайте струга, ако забележите някакви дефекти!

Ежедневни проверки	
1	Проверявайте дали всички движещи се части са добре смазани .
2	Почиствайте повърхността на шпиндела, на държача на инструмента и на корпуса на машината.
3	Проверявайте дали няма останали предмети / инструменти в близост до движещите се части
4	Проверявайте работата на ръчно управляемите колела
5	Проверявайте направляващите релси за износване .

11.1. Смазване

Добра практика е машината да се почиства, особено релсите, като се отстраняват стружките, образувани от използване на машината.

Нанесете тънък слой масло с кърпа или четка върху релсите и върху шпиндела, за да ги предпазите от корозия.

На следващия ден, преди да стартирате машината, не забравяйте да премахнете маслото.

Перфектната производителност на струга е гарантирана през цялото време, когато движещите се части са перфектно смазани.



Смазване

- Използвайте само смазочните материали, които са описани в таблицата по-долу.
- НЕ използвайте никакви други типове, освен тези, които са описани.

Частите, които следва да се смазват ръчно са описани в таблицата по-долу, заедно с типа на смазочния материал и периодичността.

Смазване			
Част на машината	Тип на смазочния материал	Периодичност	Период за смяна
Вал на шпиндела	Масло	Ежедневно	/
Втулка на задното седло и ръчно колело	Масло	Ежедневно	/
Релси на количката	Масло	Ежедневно	/

Препоръчителни типове масла

Mobil Vactra No. 2
Shell – Tonna – T68/TX68
Chevron – Vistac – 68X
Esso – Febis – K68



Смазване

НЕ изхвърляйте употребявано масло в околната среда. Уведомете някоя от упълномощените фирми за събиране и изхвърляне на употребявано масло.

11.2. Периодични проверки

На всеки 6 месеца от експлоатационния период на машината извършвайте цялостна проверка на работата, износване и прецизно нивелиране на работния плот.

12. АКЕСОАРИ И РЕЗЕРВНИ ЧАСТИ

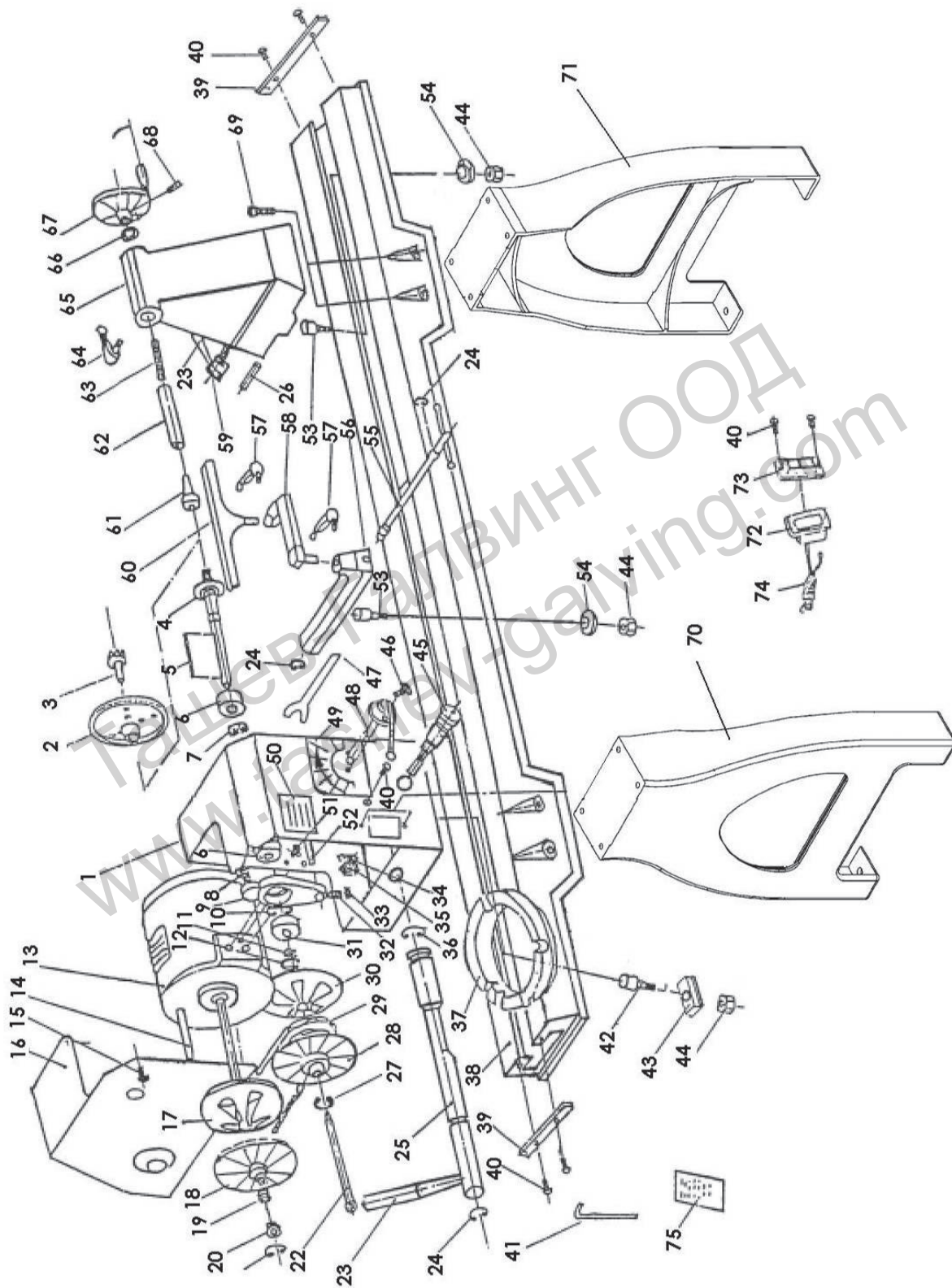

№	Описание	№	Описание
0758/01	Глава	0758/39	Дефлектор
0758/02	Планка	0758/40	Винт М5х10
0758/03	Центриращ водач	0758/41	Шестостенен гаечен ключ
0758/04	Шпиндел	0758/42	Болт А
0758/05	Ключ 4х4х80	0758/43	Скоба А
0758/06	Сачмен лагер 80205Z	0758/44	Шестостенна гайка
0758/07	С-пръстен Ø52	0758/45	Щифт за регулиране на ъгъла
0758/08	Пружина	0758/46	Винт М5х12
0758/09	Лост за смяна на скоростта	0758/47	Бутон на шпиндела
0758/10	С-пръстен Ø62	0758/48	Предавка
0758/11	С-пръстен Ø30	0751/48-1	Винт М6х20
0758/12	С-пръстен Ø35	0758/49	Табелка за скоростта
0758/13	Двигател	0758/50	Идентификационна табелка
0758/14	Ключ 4х4х80	0758/51	Болт с шестостенна глава М8х30
0758/15	Винт М5х8	0758/52	Рейка
0758/16	Капак	0758/53	Болт В
0758/17	Ляв скрипец на двигателя	0758/54	Скоба В
0758/18	Десен скрипец на двигателя	0755/55	Ексцентричен вал
0758/19	Пружина	0758/56	Опора на инструмента
0758/20	Куплунг на втулката	0758/57	Лост за затягане
0758/21	С-пръстен Ø16	0758/58	Удължително рамо
0758/22	Опорен вал	0758/59	Лост за затягане на задното седло
0751/22	Дясна скоба	0758/60	Опора на инструмента
0758/23	Дръжка	0758/61	Зъб на задното седло
0758/24	С-пръстен Ø19	0758/62	Вал на задното седло
0758/25	Ексцентричен вал	0758/63	Винт на задното седло
0758/26	Щифт	0758/64	Манивела
0758/27	С пръстен Ø24	0758/65	Задно седло
0758/28	Ляв скрипец на шпиндела	0758/66	Шайба Ø14
0758/29	Клинов ремък	0758/67	Ръчно колело
0758/30	Дясна шайба на шпиндела	0758/68	Винт М8х20
0758/31	Лагер 80107	0758/69	инт М8х35
0758/32	Самозадържаща гайка М8х20	0758/70	Подпора 1
0753/33	Гайка М8	0758/71	Подпора 2
0758/34	Скоба	0758/72	Прекъсвач
0758/35	Гайка	0758/73	Електрическа кутия
0758/36	С-пръстен Ø2	0758/74	Захранващ кабел
0758/37	Въртяща се основа	0758/75	Ръководство за експлоатация
0758/38	Фундамент	0758/76	Кондензатор

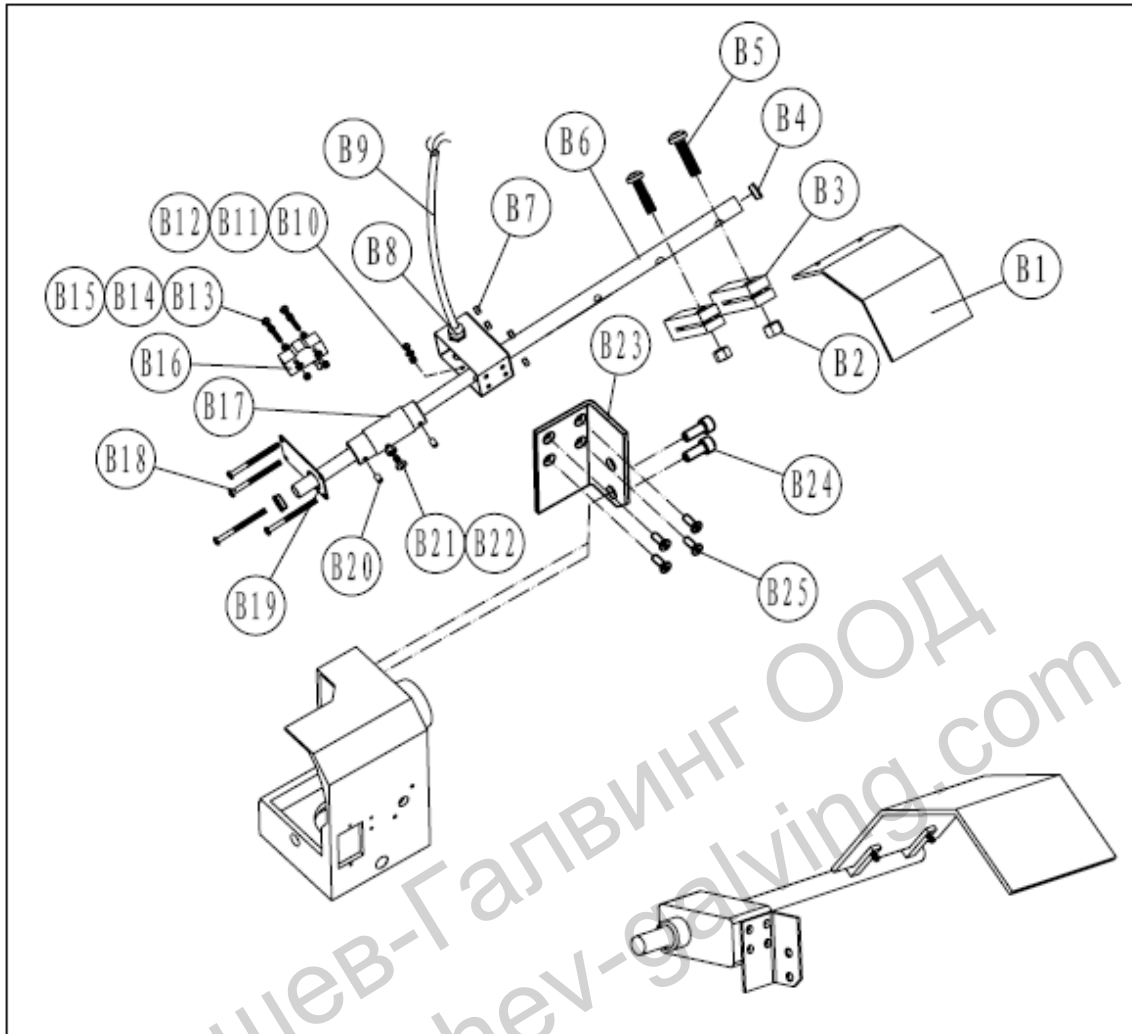

№	Описание	№	Описание
0758/B01	Капак	0758/B14	Винт М4х35
0758/B02	Гайка М5	0758/B15	Гайка М4
0758/B03	Скоба	0758/B16	Шайба
0758/B04	Гумен капак	0758/B17	Прекъсвач LXW5-11
0758/B05	Винт М5х8	0758/B18	Вал В
0758/B06	Вал А	0758/B19	Винт М5х65
0758/B07	Кутия с прекъсвачи	0758/B20	Планка
0758/B08	Гайка М5	0758/B21	Винт
0758/B09	Уплътнител за електрически проводник	0758/B22	Винт М6х10
0758/B10	Електрически проводници	0758/B23	Гайка М6
0758/B11	Винт М4х12	0758/B24	Планка на прекъсвача
0758/B12	Шайба Ø4	0758/B25	Винт М8х10
0758/B13	Шайба Ø4	0758/B26	Винт М4х35

13. ИЗХВЪРЛЯНЕ НА ЧАСТИ И МАТЕРИАЛИ

Ако машината трябва да бъде изхвърлена за скрап, нейните части трябва да бъдат изхвърляни отделно.



Пазете околната среда!

Свържете се със специализиран център за събиране на метални отпадъци.

Ташев-Галвинг ООД
www.tashev-galving.com

4. ОТСТРАНЯВАНЕ НА ПРОБЛЕМИ

ПРОБЛЕМ	ВЕРОЯТНА ПРИЧИНА	РАЗРЕШАВАНЕ
Шумна операция	А) Повредени лагери. В) Лагерите не са смазани	А) Свържете се със сервиза за обслужване на клиенти. В) Смажете ги.
Двигателят не се стартира	А) Електрозахранването. В) Кабелните връзки. С) Изгорели проводници на двигателя. D) Прекъсвачът е повреден	А) Проверете електрозахранването. В) Проверете връзките. С) Свържете се със сервиза за обслужване на клиенти. D) Свържете се със сервиза за обслужване на клиенти.
Приставката или аксесоарът се движат трудно или загреват	А) Прекомерен натиск върху обработвания детайл. В) Инструментът е износен или не реже добре материала.	А) Прилагайте по-малък натиск. В) Проверете заточен ли е инструментът, степента на износеност или дали е подходящ за материала на обработвания детайл.

Ташев-Галвинг ООД
www.tashev-galvining.com

15 ЕЛЕКТРИЧЕСКА СХЕМА

